

G2

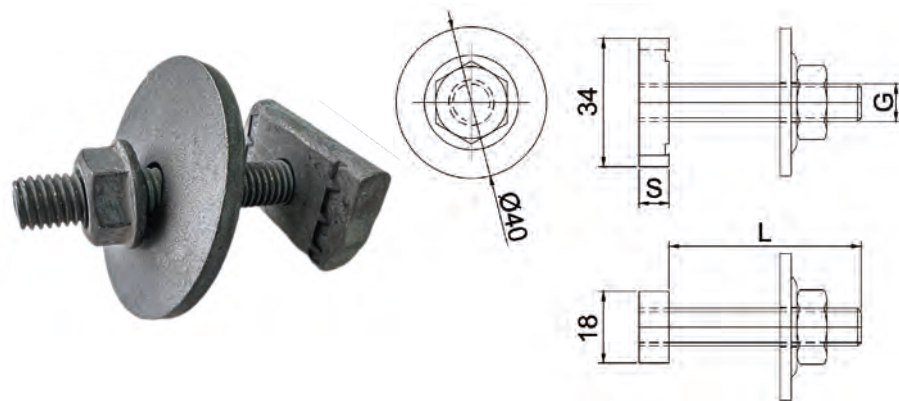

Свойства и преимущества

- предварительно собран и готов к установке
- для монтажа достаточно повернуть на 90 градусов и затянуть гайку
- экономия времени при монтаже до 40%
- сталь 3 по ГОСТ 1050-88
- варианты покрытий: электролитическое цинкование (оцинк.); термодиффузионное цинкование (ТДЦ)



Примечание: * - заказная позиция.

		G	L ()	S ()	γ	δ
54140	ТМС Монтажный болт G2 M8x40мм (оцинк)*	M8	40	6	0,072	1
54150	ТМС Монтажный болт G2 M8x50мм (оцинк)*	M8	50	6	0,074	1
54160	ТМС Монтажный болт G2 M8x60мм (оцинк)*	M8	60	6	0,076	1
54180	ТМС Монтажный болт G2 M8x80мм (оцинк)*	M8	80	6	0,078	1
54240	ТМС Монтажный болт G2 M10x40мм (оцинк)*	M10	40	8	0,093	1
54260	ТМС Монтажный болт G2 M10x60мм (оцинк)*	M10	60	8	0,103	1
54340	ТМС Монтажный болт G2 M12x40мм (оцинк)*	M12	40	10	0,11	1
55140	ТМС Монтажный болт G2 M8x40мм (ТДЦ)	M8	40	6	0,072	1
55150	ТМС Монтажный болт G2 M8x50мм (ТДЦ)	M8	50	6	0,074	1
55160	ТМС Монтажный болт G2 M8x60мм (ТДЦ)	M8	60	6	0,076	1
54180	ТМС Монтажный болт G2 M8x80мм (ТДЦ)	M8	80	6	0,078	1
55240	ТМС Монтажный болт G2 M10x40мм (ТДЦ)	M10	40	8	0,093	1
55260	ТМС Монтажный болт G2 M10x60мм (ТДЦ)	M10	60	8	0,103	1
55340	ТМС Монтажный болт G2 M12x40мм (ТДЦ)	M12	40	10	0,110	1

Strut

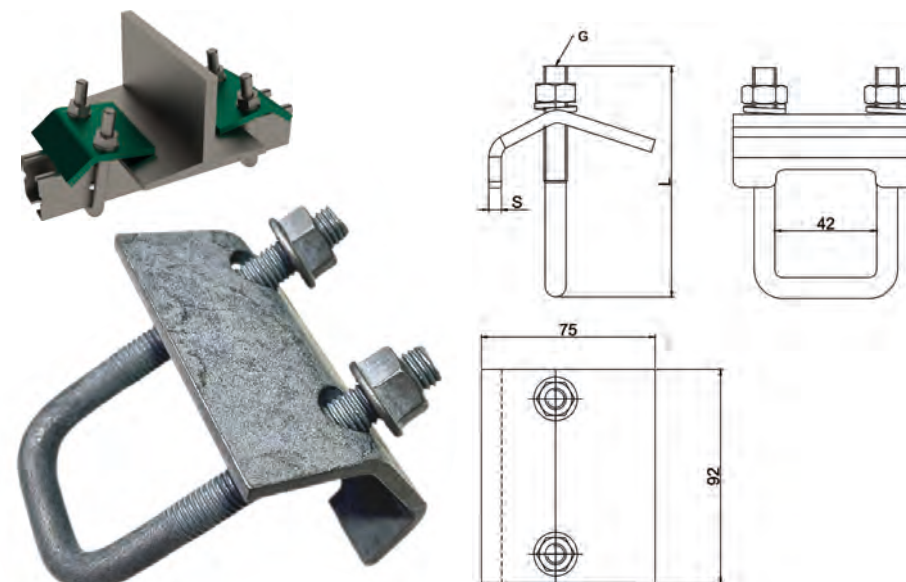

Свойства и преимущества

- крепление профилей к двутаврам и балкам
- полная предварительная сборка
- всегда используется парно
- быстрое крепление без сверления и сварки
- работает только на сжатие
- варианты покрытий: электролитическое цинкование (оцинк.); термодиффузионное цинкование (ТДЦ)



		L ()	G	γ	δ
31021	ТМС Strut Балочный зажим 41x21/41 (оцинк)	95	M8	0,56	1
31041	ТМС Strut Балочный зажим 41x41/82 (оцинк)	120	M12	0,83	1
33021	ТМС Strut Балочный зажим 41x21/41 (ТДЦ)	95	M8	0,56	1
33041	ТМС Strut Балочный зажим 41x41/82 (ТДЦ)	120	M12	0,83	1